

ROCKBROS

GPS G1 CYKLOPOČÍTAČ

POUŽÍVATELSKÁ PRÍRUČKA



1. V BALENÍ



GPS 1X



Montážna podložka 1X

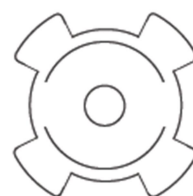

Gumená podložka 1X



Návod na použitie

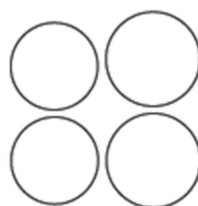

Gumené krúžky 4X



USB kábel

2. INŠTALÁCIA

01. držiak cyklopočítača
(je potrebné zakúpiť samostatne)

02. Použite držiak cyklopočítača.

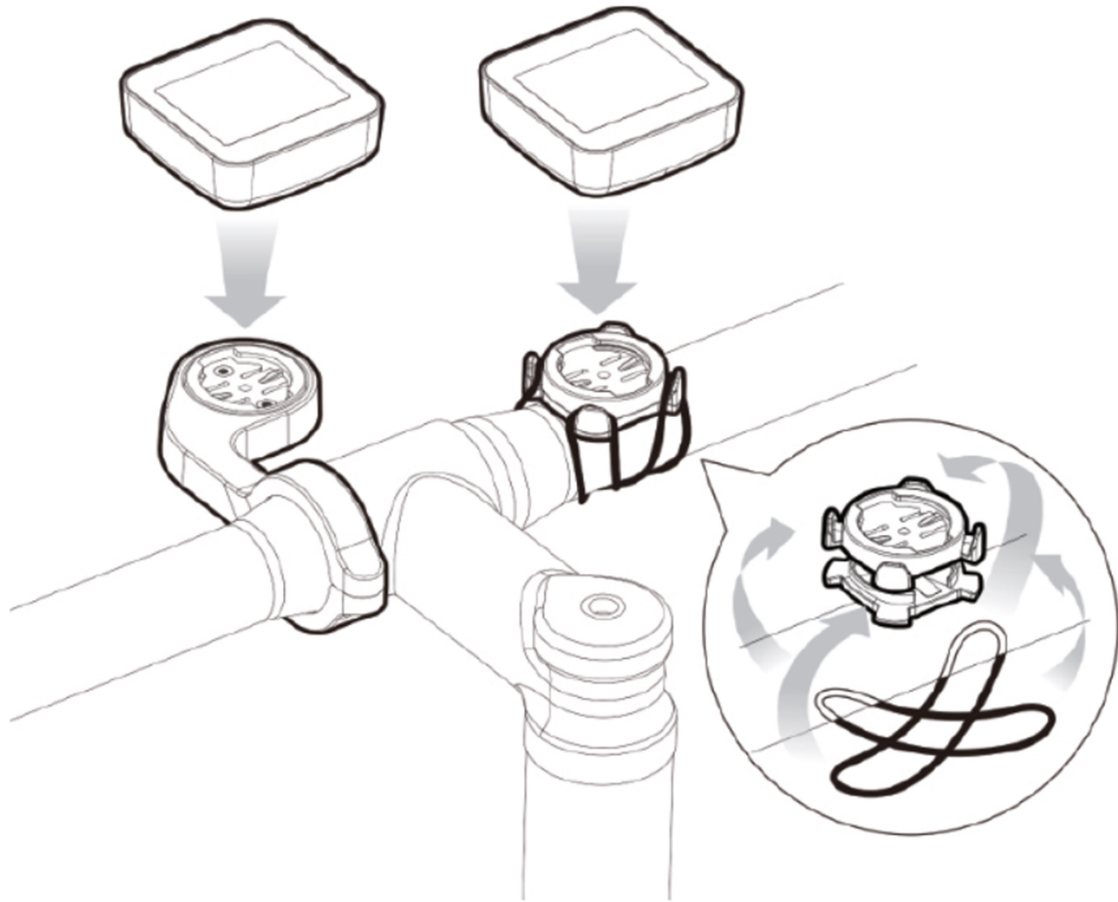

Krížovo upevnite držiak pomocou gumičiek.

3. ŠPECIFIKÁCIA

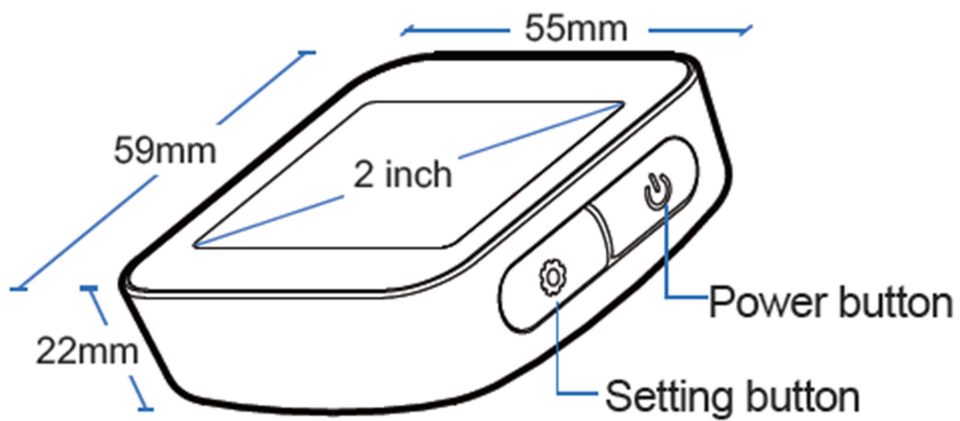

Hmotnosť	56g
Batéria	600mAh
Nabíjanie	Micro USB
Pracovný čas	20hodín
Čas nabíjania	2hodiny
Krytie	IPX6

4.FUNKCIE

01. Podporuje meranie rýchlosti pomocou GPS, zobrazuje aktuálnu / maximálnu / priemernú rýchlosť.

02. Zobrazuje čas jazdy, vzdialenosť, celkový čas jazdy, ODO (celkovú vzdialenosť), časové pásmo a nadmorskú výšku.

03. Podporuje nastavenie ODO, časového pásma, jednotiek a obnovenie výrobných nastavení.

04. Zariadenie sa po 10 minútach nečinnosti automaticky prepne do režimu spánku; po zapnutí zobrazí posledné merané údaje.

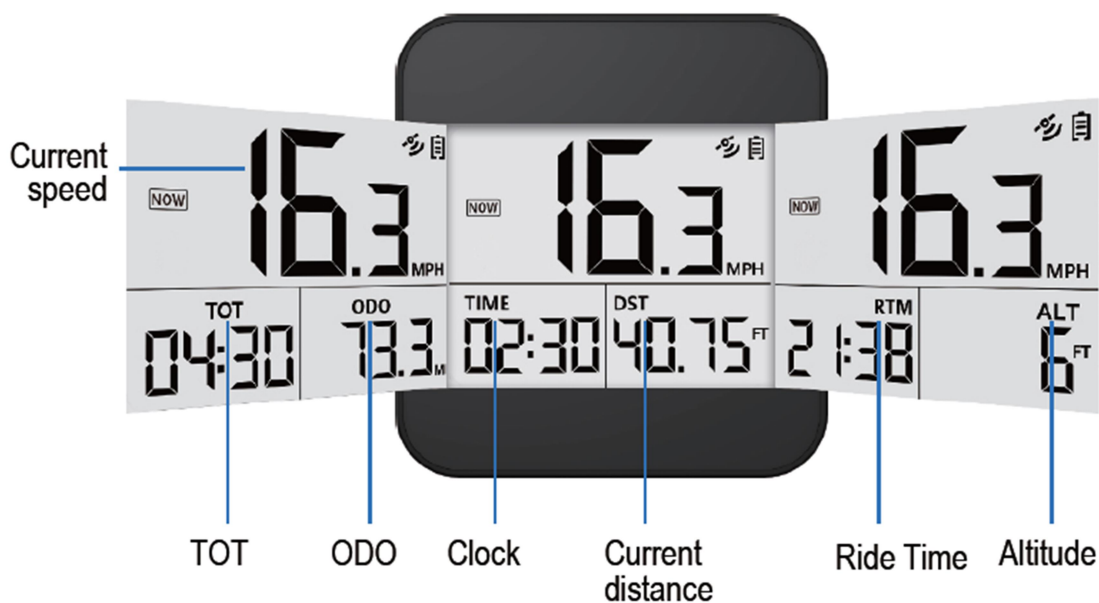

5. TLAČIDLÁ



Vypnuté	Krátke stlačenie	Zapnutie	
Zapnuté	Krátke stlačenie	Prepínanie medzi	Prepínanie medzi
		Okamžitou/Priemernou/ Maximálnou rýchlosťou	Čas/Vzdialenosť/Celkový čas/ ODO/Hodiny/Výškomer
Zapnuté	Dlhé stlačenie	Vypnutie	Vstup/Výstup z Nastavení

6. NASTAVENIA

V nastaveniach sa nachádzajú 4 menu (C4, C6, C7, C8).

V režime zobrazenia **dlho stlačte tlačidlo nastavenia (Setting button)**, aby ste vstúpili do režimu nastavení.

Krátkym stlačením tlačidla nastavenia vyberajte jednotlivé položky menu.

Po dokončení nastavenia **dlho stlačte tlačidlo nastavenia**, aby ste sa vrátili do hlavného menu.



Po zapnutí zariadenia dlho stlačte tlačidlo nastavenia, aby ste vstúpili do režimu nastavení.



Krátkym stlačením tlačidla nastavenia vyberte požadované nastavenie.



Krátkym stlačením tlačidla napájania vstúpte do režimu nastavení.



Krátkym stlačením tlačidla nastavenia upravte nastavenie.



Krátkym stlačením tlačidla napájania potvrdte nastavenie.



Dlhým stlačením tlačidla nastavenia sa vráťte do hlavného menu.

01. Nastavenie časového pásma (C4)

Keď sa na obrazovke zobrazí **C4**, krátko stlačte tlačidlo napájania na potvrdenie.

Displej začne blikať, potom krátkym stlačením tlačidla nastavenia zmeňte hodnotu a stlačte tlačidlo napájania na potvrdenie.

02. Nastavenie jednotiek (C6)

Keď sa na obrazovke zobrazí **C6**, krátko stlačte tlačidlo napájania na potvrdenie.

Displej začne blikať, potom krátkym stlačením tlačidla nastavenia vyberte jednotku a krátkym stlačením tlačidla napájania potvrdíte.

03. Obnovenie výrobných nastavení (C7)

Keď sa na obrazovke zobrazí **C7**, krátko stlačte tlačidlo napájania na potvrdenie.

Keď začne blikať nápis **RECOVER**, dvakrát stlačte tlačidlo nastavenia.

Obrazovka začne blikať a po troch bliknutiach sa automaticky vráti do hlavného zobrazenia.

04. Nastavenie odometra (C8)

Keď sa na obrazovke zobrazí **C8**, krátko stlačte tlačidlo napájania na potvrdenie.

Keď začne číslo blikať, stlačením tlačidla nastavenia vyberte dátové pole a stlačením tlačidla napájania potvrdíte.

MEDEIA sro K Cintorínu 51 Žilina 010 04 Slovensko

Viac na www.piranha.sk